



# MANUALE D'USO E MANUTENZIONE

**VALENTI**  
*Racing*



## **AVVERTENZA**

Dopo le prime ore di utilizzo, si raccomanda, di controllare tutti i serraggi con particolare attenzione a:

- 1° Bulloneria Motore,
- 2° Canotto di Sterzo,
- 3° Perna Ruota,
- 4° Pinza freno Anteriore e Posteriore,
- 5° Raggi Ruota,
- 6° Telaio Posteriore,
- 7° Bulloneria Ammortizzatore,
- 8° Bulloneria piastre Sterzo.

Tutti i veicoli Valenti Racing sono equipaggiati con impianto di scarico catalizzato.

Con motore acceso, l'impianto di scarico, può raggiungere temperature di esercizio molto elevate.

Evitare assolutamente il contatto con parti del corpo, indumenti, materiali e liquidi infiammabili, che possono arrecare ustioni.

Il veicolo rispetta le normative di omologazione Euro2.

**INDICE**

Premessa	4	Manutenzione veicolo	15
Dati costruttore	4	Scheda manutenzione periodica	16
Dati identificazione veicolo	4	Olio motore	18
		Pressione gonfiaggio pneumatici	20
Regole fondamentali di sicurezza	5	Frizione	22
		Carburante	22
Abbigliamento	6	Rifornimento	23
Accessori	6	Olio miscelatore	24
Bagaglio	7	Freni	26
Avvertenza	7	Sospensioni	30
		Catena	33
Elementi principali	8	Filtro aria	34
Cruscotto	10	Liquido refrigerante	35
		Carburatore / comando gas	36
Norme rodaggio	12	Candela	37
		Impianto elettrico e fari	38
Uso del veicolo	13	Pulizia del veicolo	41
Avviamento	13		
Avviamento a freddo	13	Caratteristiche tecniche	42
Partenza	13		
Uso cambio	14	Tabella lubrificanti	43
Arresto motore	14		
Parcheggio	14		

## PREMESSA

Grazie per la fiducia accordata e buon divertimento.

Con questo manuale abbiamo voluto darle le informazioni necessarie per un corretto uso e una buona manutenzione della sua moto.

Guidare con prudenza, nel rispetto del codice stradale e della natura che ci circonda, indossare sempre il casco, sono dimostrazioni di profonda civiltà.

Il manuale è parte integrante del veicolo e, in caso di rivendita, deve essere consegnato insieme al mezzo.

Valenti Racing SRL si riserva il diritto di apportare modifiche ai modelli descritti in queste pagine senza obbligo di preavviso, garantendo le caratteristiche essenziali qui descritte e illustrate.

## DATI COSTRUTTORE

Valenti Racing srl  
 Viale Martiri della libertà 238  
 20851 Lissone ( MB ) Italia  
 Tel +39 0392450192  
 Fax +39 0392452993  
 E-mail: info@valentiracing.com  
 www.valentiracing.com

## EDIZIONE

04/2012



## DATI IDENTIFICAZIONE VEICOLO

### Identificazione numero Telaio

Il codice di identificazione Telaio è impresso sul telaio nel lato destro del veicolo.



### Identificazione numero Motore

Il codice di identificazione Motore sono impressi sul semicaratter sinistro.



## Targhetta Antimanomissione

Tutti i veicoli Valenti Racing sono dotati di una targhetta antimanomissione visibile sul lato destro del telaio.

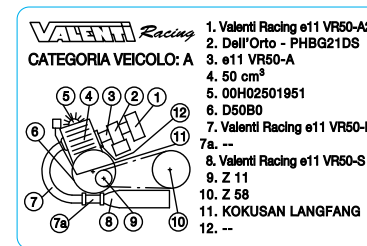

VALENTI 60X40 D04/10/11

## Schema Targhetta Antimanomissione

Rif.	Componente Marcato
1	Aspirazione
2	Carburatore
3	Collettore Aspirazione
4	Cilindro
5	Tasta
6	Motore
7	Scarico
8	Silenziatore
9	Pignone
10	Corona
11	Accensione

## REGOLE FONDAMENTALI DI SICUREZZA

Il manuale d'uso va consultato prima dell'utilizzo del veicolo.

Prima di utilizzare il veicolo è necessario disporre di tutti i requisiti richiesti dalla legge: patente, età minima, assicurazione, tasse governative, immatricolazione, targa, etc..., ed è consigliato di familiarizzare con il veicolo, in zone di basso traffico o in proprietà private.

L'assunzione di particolari medicinali, alcool e sostanze stupefacenti, o uno stato di affaticamento fisico e sonnolenza, possono aumentare notevolmente il rischio di incidente e sono situazioni da evitare.

Causa degli incidenti stradali è anche l'inesperienza del guidatore. Non prestare mai il proprio veicolo a guidatori inesperti e, in ogni caso, accertarsi che la persona sia in possesso dei requisiti necessari alla guida.

E' importante mantenere un corretto comportamento di guida rispettando le regole del codice della strada evitando manovre brusche o pericolose per se e per gli altri (esempio: impennate, inosservanza dei limiti di velocità, rimanere nella scia di altri veicoli, etc...)

Valutare con cura le condizioni di traffico, visibilità, fondo stradale.

Mantenere entrambe le mani sul manubrio per una guida sicura e tenere i piedi sulle apposite pedane.

Durante la guida è importante mantenere la massima attenzione, evitando di farsi distrarre da persone, cose, azioni ( non fumare, non mangiare, non bere, non leggere, non distrarsi per nessun motivo).

E' assolutamente vietato gareggiare con i veicoli se non in appositi circuiti autorizzati e sorvegliati da personale predisposto e preparato.

Le condizioni di manutenzione del veicolo deve essere sempre verificate ed efficienti con particolare attenzione all'impianto frenante, ai pneumatici

(pressione ed usura), ai lubrificanti, refrigeranti ed al loro livello così come deve essere utilizzato il carburante specifico.

E' vietato modificare il colore, la posizione e l'inclinazione delle targa così come quella dei dispositivi di illuminazione, dell'avvisatore acustico e degli indicatori di direzione.

Non manomettere o modificare nessuna funzione originaria del veicolo. Eventuali interventi tecnici ( meccanici o elettrici ) fanno automaticamente decadere la Garanzia del Costruttore.

Nel caso di incidente con altri veicolo o di caduta anche del solo veicolo, è opportuno verificare che le leve dei comandi, i tubi, i cavi, le ruote, le gomme e qualunque altro componente del veicolo siano integri o la loro integrità venga prontamente ripristinata. Consultare prontamente il Concessionario prima del suo uso o trasportare il veicolo presso il Concessionario Autorizzato.

## ABBIGLIAMENTO

E' assolutamente richiesto indossare e allacciare correttamente il casco prima di mettersi alla guida del veicolo.

Accertarsi che il casco sia: omologato, integro, con la visiera integra e pulita e che sia della giusta taglia.

E' consigliato di indossare, alla guida, un abbigliamento possibilmente di colore chiaro e o con bande riflettenti per rendersi ben visibili nel traffico.

Evitare accessori come: cinture, cordoni, foulard che potrebbero risultare di intralcio nelle manovre di guida.

Sia il guidatore che il passeggero devono sapere che oggetti appuntiti come chiavi, penne, contenitori di vetro ect..., se tenuti nelle tasche o comunque indossati possono risultare pericolosi in caso di caduta.

## ACCESSORI

Valenti Racing consiglia l'utilizzo di accessori – parti di ricambio originali, acquistati presso i Concessionari Autorizzati.

Nel caso l'utente utilizzasse accessori o ricambi non originali diventa responsabile della scelta e della corretta installazione.

L'accessorio utilizzato deve:

lasciare libera la corsa delle sospensioni.

lasciare completa visibilità ai dispositivi di segnalazione visiva.

lasciare libera e piena l'emissione acustica.

lasciare libero e completo l'uso dello sterzo e dei comandi (freni, acceleratore, frizione, etc... ).

lasciare libero e completo l'angolo di sterzata.

lasciare libera l'inclinazione del veicolo nelle curve.

Accessori come carenature e parabrezza montati sul veicolo, devono essere saldamente fissati ma possono ridurre la stabilità durante la marcia che richiede, quindi, una maggiore attenzione.

Non aggiungere apparecchiature elettriche o modificare l'impianto elettrico onde evitare il corretto funzionamento dei dispositivi di segnalazione acustica e visiva.

## BAGAGLIO

Evitare il trasporto di bagagli pesanti e/o ingombranti che possano rendere difficoltose le manovre e l'accesso ai comandi di guida.

Mantenere ben visibili i segnali luminosi e il segnale acustico del veicolo.

Distribuire il bagaglio, fissandolo bene, uniformemente tra i due lati e in prossimità del baricentro del veicolo, per consentire una stabilità adeguata ed evitare sbilanciamenti.

Evitare, in modo assoluto, l'ancoraggio del bagaglio al manubrio, alle forcelle ed al parafrangente anteriore onde non compromettere la risposta e stabilità del veicolo in caso di curve.

In qualunque caso il trasporto di bagagli pesanti, sporgenti e voluminosi compromette la stabilità e la maneggevolezza del veicolo.

## AVVERTENZA

Dopo le prime ore di utilizzo, si raccomanda, di controllare tutti i serraggi con particolare attenzione a:

- Bulloneria Motore;
- Canotto di Sterzo;
- Perni Ruota;
- Pinza freno Anteriore e Posteriore;
- Raggi Ruota;
- Telaietto Posteriore;
- Bulloneria Ammortizzatore;
- Bulloneria piastre Sterzo.

## Elementi principali

### Legenda

Pos.	Descrizione
1	Leva frizione
2	Deviatore luci
3	Pulsante avvisatore acustico
4	Tappo serbatoio olio miscelatore*
5	Serbatoio olio miscelatore *
6	Tappo serbatoio carburante
7	Serbatoio carburante
8	Dispositivo avviamento a freddo
9	Vite registro regime minimo motore
10	Candela
11	Rubinetto carburante
12	Pedale comando cambio
13	Tappo carico olio cambio
14	Poggiapiedi sinistro
15	Catena
16	Cavalletto



\* non previsto su modello RME 50 Race



## Elementi principali

### Legenda

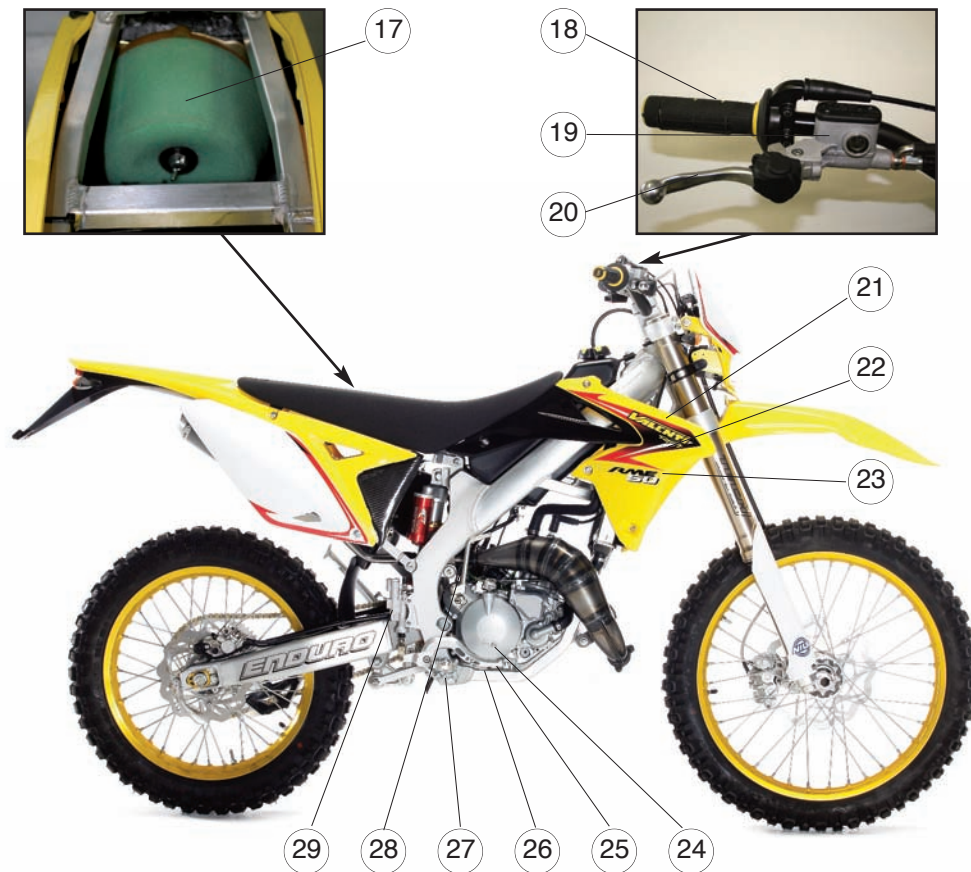

Pos.	Descrizione
17	Filtro aria
18	Manopola acceleratore
19	Leva comando freno anteriore
20	Serbatoio liquido freno anteriore
21	Avvisatore acustico
22	Tappo radiatore liquido refrigerante
23	Radiatore
24	Tappo livello olio cambio
25	Pedale comando freno posteriore
26	Tappo scarico olio cambio
27	Poggiapiedi destro
28	Pedale avviamento
29	Pompa freno posteriore

## CRUSCOTTO – CONTACHILOMETRI

Lo strumento digitale montato sul veicolo si attiva all'accensione del veicolo e fornisce le seguenti informazioni:

1	Velocità
2	Contachilometri
3	Chilometri totali
4	Chilometri parziali
5	Orario
6	Programma manutenzione (se appositamente attivato)



## PROGRAMMAZIONE

La programmazione dello strumento digitale può essere effettuata anche a veicolo spento procedendo in sequenza continua come segue:

Leggere attentamente e memorizzare le seguenti fasi per un facile programmazione. Ricorda che se la sequenza non è seguita nei tempi previsti lo strumento automaticamente passa alla fase di programmazione successiva by-passando la fase / funzione in corso.

### A) Impostazione unità di misura

Tenere premuto contemporaneamente i due pulsanti per 4-5 secondi fino a quando sulla parte centrale bassa del display compaiono le scritte “ Km/h” o “M/H” (miglia per ora).

Se compare la dicitura M/H passare a Km/h premendo uno dei due pulsanti a scelta.



Attendere alcuni secondi per passare per passare alla programmazione successiva.

### B) Valore della circonferenza di rotolamento.

Passati 4-5 secondi automaticamente il computer digitale passerà richiederà l'inserimento della circonferenza di rotolamento in mm del pneumatico posteriore che è 2100 per la versione Enduro e 1900 per la versione Motard.



Attendere alcuni secondi per passare per passare alla programmazione successiva del formato ora.



### C) Formato Ora

Passati 4-5 secondi automaticamente il computer digitale passerà richiederà l'inserimento del formato ora ( 12 o 24 a seconda della vostra preferenza ).



Attendere alcuni secondi per passare per passare alla programmazione successiva dell'ora.

### D) Impostazione Ora e Minuti

Premendo uno dei due pulsanti A o B il display dell'ora raggiungerà il valore che vorrete impostare, e più dettagliatamente: con il pulsante di sinistra il valore diminuisce, mentre con il pulsante di destra il valore aumenta.



Attendere alcuni secondi per passare per passare alla programmazione successiva: Tagliandi.

### E) Impostazione chilometri per Tagliandi

Il display automaticamente si posiziona su " OFF ".

Premendo il pulsante di destra si possono impostare i chilometri desiderati per il tagliando.

(Vedi libretto .... Per il programma tagliando consigliato da Valenti Racing ). Raggiunti i chilometri impostati apparirà il simbolo automaticamente in modo fisso.

Per spegnere effettuare il tagliando presso il Concessionario Autorizzato e impostare il chilometraggio per il tagliando successivo.

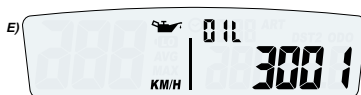

Il contachilometri è dotato di una batteria (mod. CR2032), che fa funzionare l'orologio a veicolo spento.

La batteria è accessibile nella parte posteriore del display.



## RODAGGIO

Quando si utilizza il veicolo per le prime volte, è obbligatorio effettuare un periodo di rodaggio di 500 km.

Un corretto rodaggio è fondamentale per la durata del motore.

Il rodaggio è molto importante per preparare i componenti del motore e del veicolo alle successive sollecitazioni ( post rodaggio ).

E' importante non sollecitare il motore con brusche accelerazioni, accelerazioni a freddo, scalate rapide.

## PERCORSI

E' importante non forzare il motore, freni e sospensioni quando si percorrono strade di montagna. E' consigliato un percorso più dolce ( collinare ) dove si possono alternare momenti di e momenti di sollecitazione nulla o molto ridotta.

## VELOCITA'

E' importante variare la velocità del veicolo senza brusche accelerate.

E' possibile effettuare accelerazioni complete ma per brevi tratti, ma non percorrere lunghi tratti con la manopola dell'acceleratore completamente aperta.

## FRENI - SOSPENSIONI

Al momento dell'acquisto del veicolo tutte le componenti sono completamente nuove e da rodare. Anche i freni e le sospensioni hanno bisogno di un periodo di rodaggio come il motore.

E' importante che le pastiglie dei freni subiscano alcune frenate per aver la miglior aderenza sul disco del freno. Il rodaggio per le pastiglie dei freni richiede una durata di 100 km in percorsi urbani.

Anche le sospensioni e l'ammortizzatore richiedono un periodo di rodaggio per diventare più morbidi e garantire una guida più sicura e confortevole.

Alla soglia dei primi 500 Km richiedere l'esecuzione delle manutenzioni previste per questo chilometraggio. (VEDI SCHEDA MANUTENZIONE PERIODICA).



## USO DEL VEICOLO

### AVVIAMENTO

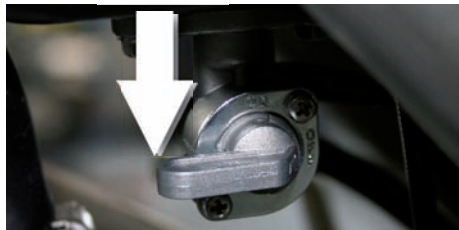

Controllare che all'interno del serbatoio ci sia il carburante ( Benzina Verde ) ed aprire il rubinetto della benzina posto sul lato sinistro del veicolo.

Inserire la chiave di accensione e ruotare in senso orario.

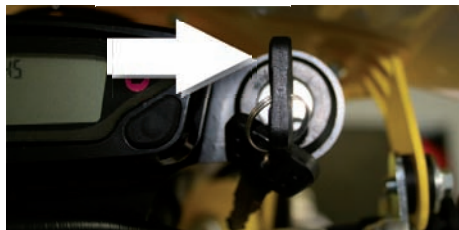

Assicurarsi che il veicolo sia in folle, ed agire energeticamente con il piede sul pedale di avviamento.

### AVVIAMENTO A FREDDO

Il veicolo è dotato di un dispositivo per facilitare l'avviamento del motore a freddo.

Questo dispositivo va utilizzato a motore freddo e per un massimo di 2 minuti dall'avvenuta accensione del motore. Il prolungato utilizzo del dispositivo di avviamento a freddo può compromettere il funzionamento e le prestazioni del motore.



### PARTENZA

Dopo aver fatto riscaldare il motore, per circa 1 minuto, azionare la leva frizione tirandola verso il manubrio ed inserire la prima marcia. (pedale del cambio verso il basso).



Rilasciare la frizione gradatamente e contemporaneamente accelerare moderatamente.



## USO CAMBIO

Il motociciclo è dotato di un motore a 6 marce.

Per cambiare le marce, bisogna rilasciare la manopola dell'acceleratore, azionare la leva frizione e sollevare il pedale del cambio verso l'alto per inserire la marcia superiore.

Allo stesso modo spingendo la leva del cambio verso il basso si inserirà la marcia inferiore.



Se non si è in possesso di una buona conoscenza con il veicolo, consigliamo di familiarizzare con i comandi e le loro funzioni.

## ARRESTO MOTORE

Per spegnere il motore, bisogna fermare il veicolo, e posizionare il cambio in folle.

Ruotare la chiave di accensione in senso antiorario.

Scendere dal lato sinistro e posizionare il veicolo sul cavalletto laterale ed estrarre la chiave di accensione.

Ruotare la leva del rubinetto benzina su OFF.

Inserire l'eventuale dispositivo di sicurezza.

## PARCHEGGIO

La caduta accidentale del veicolo può provocare: l'uscita del carburante dal serbatoio con pericolo d'incendio, l'uscita del liquido refrigerante, l'uscita dell'olio cambio e danni alle persone alle cose e al veicolo.

Per evitare la caduta accidentale del veicolo scegliere un terreno solido e piano.

Posizionare il veicolo esclusivamente sul suo cavalletto. Non distendere il veicolo a terra, non appoggiarlo a muri, corrimano o altro.



## MANUTENZIONE VEICOLO

### OPERAZIONI PRELIMINARI

Prima di procedere alla manutenzione del veicolo, spegnere il motore, posizionare il veicolo sul cavalletto e ruotare il rubinetto della benzina su OFF.

Attendere che il motore e l'impianto di scarico si siano raffreddati per evitare il pericolo di ustioni. Alcune componenti del veicolo sono nocivi o addirittura tossici, fare quindi attenzione a maneggiarli.

### VERIFICARE LE SEGUENTI NORME

- Verificare l'adeguata ventilazione e l'efficiente ricambio d'aria del locale,
- L'aria di svolgimento delle operazioni non deve essere polverosa, sporca, o ingombrata da altri componenti estranei al veicolo,
- Che gli utensili e gli attrezzi siano adeguati al tipo di manutenzione che si deve svolgere,

- Procurarsi un abbigliamento idoneo (tuta e guanti da lavoro), occhiali protettivi da indossare nelle operazioni di manutenzione che li prevedono,

- Procurarsi particolari di ricambio originali o i liquidi necessari alla manutenzione da effettuare (tipo pastiglie freno, olio cambio, liquido freno, liquido refrigerante).

Per gli interventi di manutenzione, assistenza, consulenza tecnica e non, consigliamo di rivolgersi al Concessionario Autorizzato che vi garantirà un servizio accurato.

Valenti Racing declina ogni responsabilità, per i danni al veicolo alle persone e alla cose, derivanti dagli interventi di manutenzione eseguiti dall'utente.



## SCHEDA MANUTENZIONE PERIODICA

### INTERVENTI A CURA DEL CONCESSIONARIO

(che possono essere effettuati dall'utente)

#### Leggenda

1 = controllare e pulire, regolare,  
lubrificare se necessario;

2 = pulire;

3 = sostituire;

4 = regolare.

NOTA: Eseguire le operazioni di manutenzione più frequentemente se il veicolo viene utilizzato in zone piovose, polverose o su percorsi accidentati.

COMPONENTI	Fine rodaggio 500 Km	Ogni 3000 Km	Ogni 6000 Km
Candela	1-2	3	3
Comando acceleratore	1-4	1-2-4	1-2-4
Gioco frizione	1-4	1-4	1-4
Impianto luci	1-2-4	1-4	1-4
Livello olio miscelatore	1-4	1-4	1-4
Olio cambio	1-3	1-3	1-3
Orientamento fanale anteriore e funzionamento	1-4	1-4	1-4
Regime minimo motore	1-4	1-4	1-4
Ruote/pneumatici e pressione di gonfiaggio	1-4	1-4	1-4
Tensione lubrificazione catena	1-4	1-4	1-4
Pattino protezione forcellone e cruna catena	1	1-3	1-3
Usura pastiglie freno anteriore e posteriore	1-3	1-3	1-3



## INTERVENTI A CURA ESCLUSIVA DEL CONCESSIONARIO

### Leggenda

1 = controllare e pulire, regolare,  
lubrificare se necessario;

2 = pulire;

3 = sostituire;

4 = regolare.

NOTA: Eseguire le operazioni di manutenzione più frequentemente se il veicolo viene utilizzato in zone piovose, polverose o su percorsi accidentati.

COMPONENTI	Fine rodaggio 500 Km	Ogni 3000 Km	Ogni 6000 Km
Ammortizzatore posteriore	-	1-4	1-4
Carburatore	1-4	1-4	1-4
Cavi e trasmissione comandi	1-4	1-4	1-4
Centratura e tensione raggi	1	1-4	1-4
Cuscinetti ruote	1	1	1
Dischi freno	1	1-2	1-2
Filtro aria	1	1-2	1-2-3
Funzionamento generale veicolo	1	1	1
Impianti frenanti	1	1-4	1-4
Impianto di raffreddamento	1	1	1
Liquido refrigerante	1	1-4	1-2-3
Marmitta/ silenziatore di scarico	1	1	1
Olio forcella e paraolio	1	1	1
Pistone e fasce elastiche	1	1	1-3
Ruote/pneumatici pressione di gonfiaggio	1-4	1-4	1-4
Serraggio bulloneria	1-4	1-4	1-4
Spia riserva olio miscelatore (ver. Race)	1	1	1
Trasmissione finale (catena, corona, pignone)	1-4	1-4	1-4
Tubazione carburatore	1	1	1
Tubazione olio miscelatore	1	1	1
Usura frizione	1	1-4	1-4

## OLIO MOTORE

### ATTENZIONE

L'olio cambio è:

- Nocivo per la salute, se respirato, ingerito, o se viene a contatto con la pelle può arrecare gravi conseguenze;
- Irritante per la pelle;
- Dannoso per l'ambiente.

Sono da evitare :

- Il contatto con la pelle;
- L'inalazione dei vapori;
- L'ingestione;
- Lo spargimento e la dispersione nell'ambiente;
- L'esposizione all'aria.

In caso di Ingestione non provocare il vomito, bensì recarsi con urgenza in un centro di primo soccorso, indicando la causa e le modalità di infortunio.

In caso di contatto con la pelle lavare immediatamente la parte coinvolta con acqua e sapone, ripetendo l'operazione fino a quando non vi siano più residui.

In caso di contatto con gli occhi o orecchie, sciacquare immediatamente le parti coinvolte con abbondante acqua,

recarsi con urgenza in un centro di primo soccorso, indicando la causa e le modalità dell'infortunio.

In caso di contatto con gli indumenti, se indossati, spogliarsi e lavarsi abbondantemente con acqua e sapone.

Sostituire gli indumenti sporchi con provvedendo al più presto al loro lavaggio.

Se intenzionalmente si è versato dell'olio cambio, detergere e pulire la zona coinvolta.

Nelle operazioni di manutenzione utilizzare sempre guanti in lattice a protezione delle mani.

Al termine di ogni operazione di rifornimento chiudere accuratamente il tappo olio cambio.

**Tenere lontano dalla portata dei bambini.**

**Non disperdere l'olio cambio nell'ambiente.**

Si consiglia di portare l'olio cambio usato, in un recipiente sigillato, alla stazione di servizio presso la quale lo si acquista o presso una centrale di raccolta di oli usati.

## VERIFICA LIVELLI OLIO CAMBIO

Posizionare il veicolo su un terreno solido e in piano affinché la misurazione possa essere corretta. Il controllo deve essere effettuato a motore freddo, se si ha utilizzato il veicolo è bene che il motore si raffreddi almeno 20 minuti, in tale maniera l'olio che circola nel carter si deposita e allo stesso tempo si raffredda.

Per svolgere tale operazione è consigliato l'utilizzo di guanti in lattice.

Posizionare la moto in posizione verticale con entrambe le ruote appoggiate a terra. NOTA: non effettuare la verifica con la moto appoggiata al cavalletto laterale, risulterebbe una verifica errata.

Togliere la vite di controllo (1) situata sulla parte destra del carter, il livello è esatto se non supera il bordo inferiore del foro.



NOTA: il livello dell'olio non deve mai superare il bordo inferiore del foto, e allo stesso tempo non deve essere inferiore allo stesso. Nel primo caso si avrebbe una fuoriuscita dell'olio in eccesso; nel secondo si potrebbe danneggiare gravemente il motore per la mancanza di olio.

## RABBOCCO

Per il tipo di olio da utilizzare, consigliamo (vedi tabella LUBRIFICANTI) alla voce : olio cambio.

- Svitare il tappo (1) e svitare il tappo (2)

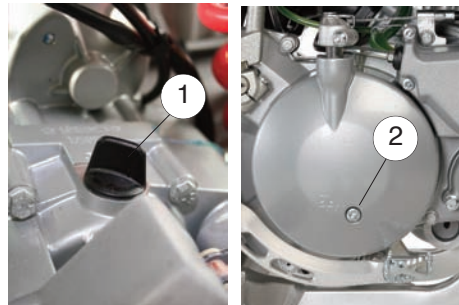

- Versare una piccola quantità di olio e aspettare circa un minuto affinché l'olio defluisca uniformemente all'interno del

carter.

- Ripetere il rabbocco con piccoli quantitativi dell'olio, e verificare che si sia raggiunto il livello corretto.
- Al termine dell'operazione avvitare il tappo (1) ed il tappo (2).

## SOSTITUZIONE

La sostituzione va effettuata a motore caldo (per facilitarne l'uscita) eseguendo le seguenti operazioni:

- Posizionare il veicolo su un terreno solido e in piano.
- Tenere il veicolo in posizione verticale con entrambe le ruote appoggiate a terra.
- Posizionare un contenitore con capacità superiore a 1000ml sotto il tappo di scarico (3) e (4).

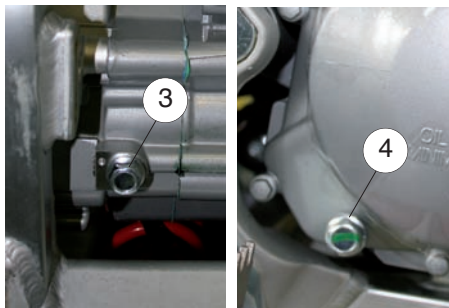

- Far scendere e lasciar gocciolare per alcuni minuti l'olio all'interno del contenitore.
- Rimuovere eventuali residui metallici attaccati alla calamita del tappo di scarico.
- Controllare, ed eventualmente sostituire, la rondella di tenuta del tappo di scarico.

Si consiglia di sostituire la rondella di tenuta ogni 6000km (n°3 sostituzioni d'olio motore).

- Chiudere il tappo di scarico (3) e (4).
- Coppia di serraggio tappo di scarico olio (4): 15Nm (1.5kgm).
- Versare dal foro di riempimento (1) 650ml di olio cambio (vedi tabella LUBRIFICANTI).
- Chiudere il tappo di carico olio (1).
- Mettere in moto il veicolo e lasciarlo funzionare al minimo per 3 minuti.
- Spegner il veicolo e controllare il livello olio. Se necessario rabboccare come da procedura.

**ATTENZIONE:**

Chiudere bene i tappi e assicurarsi che l'olio non fuoriesca. Pulire bene da eventuali gocce o sbavature fatte dall'inserimento dell'olio.

Controllare periodicamente che non vi siano perdite in corrispondenza della guarnizione del coperchio del carter.

Non utilizzare il veicolo se il livello di lubrificante è insufficiente o con lubrificanti sporchi, in quanto accelerano il logorio delle parti in movimento e possono dar luogo e guasti irreparabili

**PRESSIONE GONFIAGGIO PNEUMATICI****SPECIFICHE**

La marca, il tipo e le dimensione dei pneumatici specifici per questo veicolo sono indicati a pag.????? (CARATTERISTICHE TECNICHE).

**PRESSIONE PNEUMATICI**

Per i valori di pressione pneumatici consultare pag. ??? (CARATTERISTICHE TECNICHE).

La giusta pressione dei pneumatici fa sì che il veicolo abbiamo una condizione ottimale di:

- Migliore comfort di marcia;
- Migliore manovrabilità;
- Prolungata durata del battistrada;
- Maggiore tenuta di strada.

L'insufficiente pressione dei pneumatici si traduce in:

- Consumo non uniforme;
- Minore manovrabilità e tenuta di strada;
- Consumo di carburante maggiore;
- Possibilità di cedimento (causa l'aumento

della temperatura di esercizio).

L'eccessiva pressione pneumatici porta a:

- Un consumo non uniforme;
- Una minore manovrabilità e tenuta di strada;
- Comfort di guida compromesso

**CONTROLLI**

Per gli intervalli di Manutenzione, vedi pag????? (SCHEDE DI MANUTENZIONE PERIODICA ) alla voce

- Ruote;
- Pneumatici;
- Pressione di gonfiaggio.

Controllare il consumo e la pressione dei pneumatici (a temperatura ambiente), prima e dopo ogni lungo viaggio e come descritto dalle ( CARATTERISTICHE TECNICHE ).

NOTA: per temperatura ambiente del pneumatico si intende che il mezzo sia fermo da almeno tre ore o che abbia percorso in questo periodo di tempo una distanza inferiore o pari a 2 Km.

Se si è costretti a verificare la pressione dopo aver percorso molti chilometri ricordatevi che i valori rilevati sono superiori di 30-40Kpa (0.3 – 0.4 bar) rispetto a quelli rilevati a temperatura ambiente.

Questo è normale, quindi non sgonfiate i pneumatici per raggiungere i valori indicati (validi per temperatura ambiente) la pressione risulterebbe insufficiente.

NOTA: possibilmente usare sempre lo stesso manometro per il controllo della pressione.

Ad ogni controllo della pressione verificare:

- Danneggiamenti, usura, oggetti estranei incastrati nel battistrada.

Controllare molto attentamente che:

- Il battistrada o il fianco del pneumatico non presentino rigonfiamenti.

Se presenti far sostituire il pneumatico.

- Il fianco del copertone non presenti tagli, fessure, o screpolature.

Se presenti o se la cintura del tessuto diventa visibile, far sostituire il pneumatico.

- Il battistrada non sia eccessivamente consumato.

## PROFONDITA' BATTISTRADA

Profondità minima del pneumatico

ENDURO 4mm (anteriore/posteriore)

MOTARD 2mm (anteriore/posteriore)

Comunque non inferiore a quanto prescritto dalla legislazione in vigore nel paese di utilizzo del veicolo.

### ATTENZIONE:

Se il pneumatico è usurato, o se una eventuale foratura nella zona del battistrada ha dimensioni maggiori a 5mm, bisogna sostituire il pneumatico.

## SOSTITUZIONE PNEUMATICO

Per la sostituzione del pneumatico rispettare il tipo e modello indicati dalla casa.

L'utilizzo di pneumatici diversi da quelli specificati può compromettere la maneggevolezza e la stabilità del veicolo con pericolo di incidenti e rischio di lesioni gravi e anche la morte.

La sostituzione, riparazione, manutenzione sono molto importanti, devono essere eseguite con attrezzi appropriati e con la necessaria esperienza. Per questo motivo, si consiglia di rivolgersi al Concessionario Valenti Racing o ad un gommista specializzato.

## FRIZIONE

### REGOLAZIONE

La frizione deve essere regolata qualora:

- Con la leva frizione azionata e la marcia inserita il veicolo tende ad avanzare (esempio di frizione che non stacca).

- In partenza o durante la marcia, al rilascio della leva frizione il motore aumenta il numero di giri in modo eccessivo e ritarda nel trasferire in moto alla posteriore (esempio di frizione puntata e di conseguenza slitta).

Il veicolo è dotato di un sistema per la regolazione della lunghezza del cavo della frizione.

Controllare periodicamente la corretta registrazione del cavo frizione, verificando che la corsa a vuoto della leva sia di 3-4 mm.

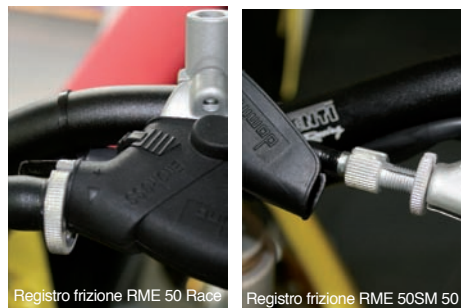

Registro frizione RME 50 Race

Registro frizione RME 50SM 50



## CONTROLLO

Accendere il motore, tirare completamente la leva frizione, inserire la prima marcia. Rilasciare la leva frizione e contemporaneamente accelerare moderatamente.

Verificare che:

- Al rilascio della leva frizione il veicolo compia una partenza fluida senza che si riscontrino i problemi precedentemente elencati.

- Al fine che il cavo della frizione si corroda e si usuri prematuramente si consiglia di lubrificarlo (vedi Manutenzione Periodica).

NOTA: Controllare l'integrità del cavo frizione in tutta la sua lunghezza, la guaina, non deve presentare fessure, tagli, schiacciate e usura.

Se si verificassero uno di questi difetti è consigliato far sostituire il cavo frizione da un Concessionario Valenti Racing.

## CARBURANTE

Il carburante usato per l'alimentazione dei motori a scoppio è:

- Fortemente infiammabile e, in alcuni casi può diventare esplosivo;
- Nocivo per la salute, se respirato, ingerito, e a contatto con la pelle può provocare gravi conseguenze;
- Irritante per la pelle;
- Dannoso per l'ambiente terrestre, acquatico, animale vegetale.

E' da evitare:

- Il contatto con la pelle;
- L'inalazione;
- L'ingestione;
- Lo spargimento e la dispersione dell'ambiente;
- L'esposizione del carburante all'aria.

Non usare la bocca per aspirare, con un tubo o altro mezzo, carburante del serbatoio.

Le esalazioni dei vapori carburante sono pericolose.

Non avvicinare per nessun motivo il viso al bocchettone serbatoio carburante.

Durante il rifornimento e in vicinanza di vapori di carburante:

- È vietato fumare;
- È vietato l'utilizzo di fiamme libere, scintille o qualsiasi altra fonte che possa innescare l'accensione o l'esplosione;
- E' vietato tenere motore e luci accese.

In caso di Ingestione non provocare il vomito, bensì recarsi con urgenza in un centro di primo soccorso, indicando la causa e le modalità di infortunio.

In caso di contatto con la pelle lavare immediatamente la parte coinvolta con acqua e sapone, ripetendo l'operazione fino a quando non vi siano più residui.

In caso di contatto con gli occhi o orecchie, sciacquare immediatamente le parti coinvolte con abbondante acqua, recarsi con urgenza in un centro di primo soccorso, indicando la causa e le modalità dell'infortunio.

In caso di contatto con gli indumenti, se indossati, spogliarsi e lavarsi abbondantemente con acqua e sapone.

Sostituire gli indumenti sporchi con provvedendo al più presto al loro lavaggio.

Se intenzionalmente si è versato del carburante, detergere e pulire la zona coinvolta.

Evitare lo spargimento e la fuoriuscita di carburante dal serbatoio, a contatto con particolari surriscaldati del motore potrebbe causare un incendio.

L'aumento della temperatura (anche ambientale) causa un aumento di volume del carburante.

Esiste, all'interno del serbatoio, uno spazio d'aria costruito in modo che il volume del carburante aumenti senza pericolo di fuoriuscita. Al termine di ogni rifornimento chiudere bene il tappo del serbatoio carburante.

**Tenere lontano dalla portata dei bambini.**

**Non disperdere il carburante nell'ambiente.**

## RIFORNIMENTO

Utilizzare carburante minimo 98 ottani.

Capacità serbatoio:

Per il rifornimento carburante, svitare il tappo serbatoio (1).

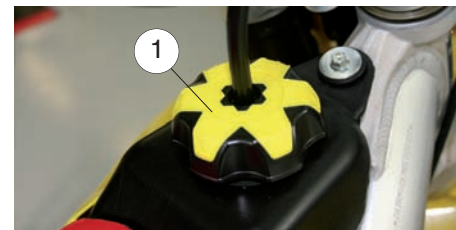

Non aggiungere additivi o altre sostanze al carburante. Se utilizzate un imbuto, assicuratevi che sia perfettamente pulito. Livello di pieno

Nella fase di rifornimento non superare il livello di pieno.

Per il livello di pieno si intende uno spazio d'aria di 20-30 mm.

Serrare il tappo (1) in modo che sia perfettamente chiuso.

MISCELATORE (modello RME 50, SM 50)

## PRECAUZIONI

L'olio miscelatore è:

- Nocivo per la salute, se respirato, ingerito, e a contatto con la pelle può provocare gravi conseguenze;
- Irritante per la pelle;
- Dannoso per l'ambiente terrestre, acquatico, animale vegetale.

E' da evitare:

- Il contatto con la pelle;
- L'inalazione;
- L'ingestione;
- Lo spargimento e la dispersione dell'ambiente;
- L'esposizione del carburante all'aria.

Non usare la bocca per aspirare, con un tubo o altro mezzo, l'olio miscelatore del serbatoio. Le esalazioni dei vapori dell'olio miscelatore sono pericolose.

Non avvicinare per nessun motivo il viso al bocchettone del serbatoio olio miscelatore.

In caso di Ingestione non provocare il vomito, bensì recarsi con urgenza in un centro di primo soccorso, indicando la

causa e le modalità di infortunio.

In caso di contatto con la pelle lavare immediatamente la parte coinvolta con acqua e sapone, ripetendo l'operazione fino a quando non vi siano più residui. In caso di contatto con gli occhi o orecchie, sciacquare immediatamente le parti coinvolte con abbondante acqua, recarsi con urgenza in un centro di primo soccorso, indicando la causa e le modalità dell'infortunio.

In caso di contatto con gli indumenti, se indossati, spogliarsi e lavarsi abbondantemente con acqua e sapone.

Sostituire gli indumenti sporchi con provvedendo al più presto al loro lavaggio. Se intenzionalmente si è versato dell'olio miscelatore, detergere e pulire la zona coinvolta.

## OLIO MISCELATORE

Il veicolo è dotato di un serbatoio olio miscelatore separato che consente la miscelazione della benzina con olio, per la lubrificazione del motore.

L'insufficienza dell'olio è segnalata dall'accensione della spia riserva olio miscelatore posizionata sul cruscotto.

## ATTENZIONE:

L'utilizzo del veicolo senza olio miscelatore causa gravi danni al motore.

Nel caso in cui esaurisca l'olio contenuto nel serbatoio miscelatore o se viene rimosso il tubo olio miscelatore, è necessario rivolgersi al Concessionario che provvederà allo spurgo.

Questa operazione è indispensabile in quanto il funzionamento del motore con aria nell'impianto dell'olio miscelatore potrebbe causare danni al motore stesso.



## RABBOCCO

Per il tipo di olio da utilizzare vi preghiamo di controllare la scheda alla voce LUBRIFICANTI.

- Utilizzare olio sintetico per miscela.

La capacità del serbatoio olio miscelatore è di:

Procedura per il rabbocco olio miscelatore:

- Svitare il tappo (1) serbatoio olio miscela situato alla sinistra del serbatoio benzina;

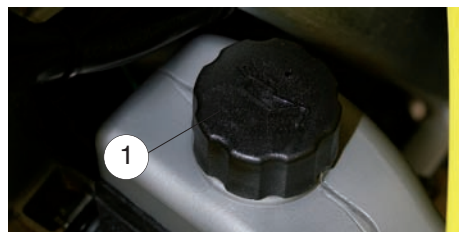

- Versare l'olio per miscela nel serbatoio;
- Chiudere il tappo (1) serbatoio olio miscela.

## PREPARAZIONE CARBURANTE (modello RACE )

Il modello RACE non monta il miscelatore per il carburante, né il relativo serbatoio.

In questo caso l'utente deve provvedere ad aggiungere l'olio manualmente all'interno del serbatoio, utilizzando l'apposito misurino graduato.

Il quantitativo di olio da versare nel serbatoio è proporzionato ai litri di benzina che vengono introdotti.

Per questo motore è consigliato un rapporto del 2%.

Per sapere che tipo di olio utilizzare deve essere consultata la tabella LUBRIFICANTI a pag.....

Richiudere il tappo e scuotere il veicolo in modo che all'interno del serbatoio, olio e benzina, si miscelino.

Fare molta attenzione a rispettare la percentuale di olio. Se si versa un quantitativo errato si corre il rischio di compromettere la funzionalità del veicolo.

## FRENI

### LIQUIDO DEI FRENI:

il liquido freni è:

- Nocivo per la salute, se respirato, ingerito, e a contatto con la pelle può provocare gravi conseguenze;
- Irritante per la pelle;
- Dannoso per l'ambiente terrestre, acquatico, animale vegetale.

E' da evitare:

- Il contatto con la pelle;
- L'inalazione;
- L'ingestione;
- Lo spargimento e la dispersione dell'ambiente;
- L'esposizione all'aria.

In caso di Ingestione non provocare il vomito, bensì recarsi con urgenza in un centro di primo soccorso, indicando la causa e le modalità di infortunio.

In caso di contatto con la pelle lavare immediatamente la parte coinvolta con acqua e sapone, ripetendo l'operazione fino a quando non vi siano più residui.

In caso di contatto con gli occhi o orecchie, sciacquare immediatamente le parti

coinvolte con abbondante acqua, recarsi con urgenza in un centro di primo soccorso, indicando la causa e le modalità dell'infortunio.

In caso di contatto con gli indumenti, se indossati, spogliarsi e lavarsi abbondantemente con acqua e sapone.

Sostituire gli indumenti sporchi con provvedendo al più presto al loro lavaggio. Se intenzionalmente si è versato del liquido dei freni, detergere e pulire la zona coinvolta.

Nelle operazioni di manutenzione usare sempre guanti in lattice a protezione delle mani.

Alla fine di ogni operazione di rifornimento chiudere bene il coperchio liquido freni.

**Tenere lontano dalla portata dei bambini.**

**Non disperdere l'olio freni nell'ambiente.**

Si consiglia di portare il liquido freni usato, in un recipiente sigillato, alla stazione di servizio presso la quale lo si acquista o presso una centrale di raccolta di oli usati.

## FRENI A DISCO

Una delle parti più importanti del veicolo sono i freni. Mantenere i propri freni in ottima efficienza e controllarli prima di ogni viaggio.

Casi di riduzione efficacia frenante

La diminuzione dell'efficacia frenante può dipendere da differenti casi.

Il lavaggio del veicolo, la pioggia, il passaggio in guadi e pozzanghere possono inumidire o bagnare i dischi e le pastiglie dei freni.

Il ghiaccio cosperso come antighiaccio sulle strade o le strade sporche o sterrate possono imbrattare dischi e le pastiglie dei freni.

Il rimedio a queste possibili situazioni è di pulire i dischi e per quanto possibile le pastiglie.

Provare con cautela e ripetutamente i freni.

I dischi freni imbrattati favoriscono l'usura delle pastiglie.

Il disco freno sporco di grasso, liquido freni (o altre sostanze similari) imbratta le pastiglie, riducendo l'efficacia frenante.

Si consiglia di pulire il disco freno con un prodotto sgrassante di ottima qualità. Non pulire mai le pastiglie imbrattare con queste sostanze. Farle sostituire con pastiglie dello stesso tipo dal Concessionario Valenti Racing.

## FRENO ANTERIORE

Controllare il livello del liquido freni in modo che superi il riferimento "MIN". Verificare l'usura delle pastiglie e dei dischi e, se non sono da sostituire, procedere con il rabbocco.

## RABBOCCO FRENO ANTERIORE

Utilizzare un cacciavite e croce e svitare le due viti che fissano il coperchio del serbatoio del liquido freni.

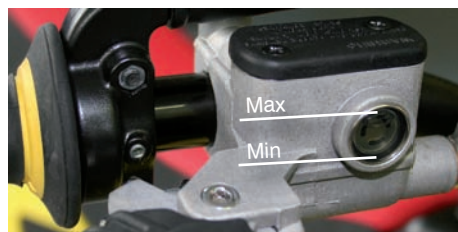

Rimuovere quest'ultimo e la sua guarnizione riponendoli su dia una superficie pulita.

Eseguire il rabbocco con il liquido freni adeguato (vedi tabella LUBRIFICANTI).

Prestare attenzione a non superare il livello "MAX" che è identificato con il livello superiore del vetrino di ispezione. Riposizionare la guarnizione nella sua sede e riposizionare il coperchio; avvitare le due viti e pulire con un panno qualora si sia sporcato.

Controllare l'efficacia della frenata e se vi sono eventuali perdite del sistema frenante, in caso di mal funzionamento rivolgetevi ad un Concessionario Valenti Racing.

Con le pastiglie o i dischi consumati non rabboccare mai fino al livello "MAX", nel caso di sostituzione con pastiglie freno nuove si provocherebbe la fuoriuscita di liquido freni.

## LEVA COMANDO FRENO ANTERIORE

La leva è posizionata ergonomicamente in fase di assemblaggio del veicolo. E' possibile regolare il gioco della leva. Per la regolazione del gioco, la leva comando freno anteriore è dotata di un registro (1) e da un dado (2).

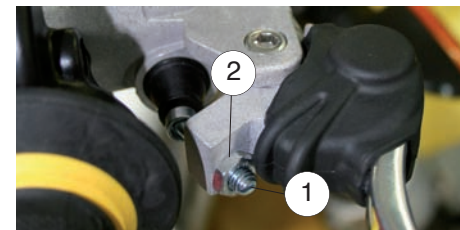

Per aumentare il gioco (corsa):  
• Svitare il registro (1)

Per diminuire il gioco (corsa):  
• Avviare il registro (1)

A regolazione effettuata riavvitare il dado (2).

Dopo la regolazione, controllare che la ruota giri liberamente al rilasci del freno.

## FRENO POSTERIORE

Il serbatoio del liquido freni, relativo al freno a disco posteriore, è posizionato sul lato destro del veicolo.

E' importante controllare il livello del liquido all'interno della pompa freno, prima di iniziare lunghi viaggi.

Con il consumarsi delle pastiglie freno e del relativo disco, il livello tende a calare. E' quindi necessario provvedere ad effettuare il rabbocco dello stesso. Usare il liquido freni appropriato (vedi tabella LUBRIFICANTI).

Per effettuare il controllo:

- tenere il veicolo in posizione verticale in modo che il liquido contenuto nel serbatoio sia parallelo al tappo (1);

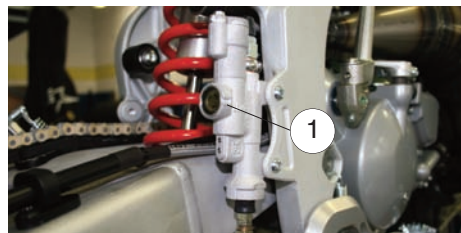

- Verificare che il liquido superi il riferimento "LOW - MIN".

Se il liquido non raggiunge il riferimento "LOW- MIN", controllare il livello del liquido freni in modo che superi il riferimento "LOW - MIN". Verificare l'usura delle pastiglie e dei dischi e, se non sono da sostituire, procedere con il rabbocco.

Con le pastiglie o i dischi consumati non rabboccare mai fino al livello "MAX", nel caso di sostituzione con pastiglie freno nuove si provocherebbe la fuoriuscita di liquido freni.

## RABBOCCO FRENO POSTERIORE

Utilizzare la chiave inglese da 7mm o un cacciavite e croce e svitare le due viti che fissano il coperchio del serbatoio del liquido freni.

Rimuovere quest'ultimo e la sua guarnizione riponendoli su dia una superficie pulita.

Eseguire il rabbocco con il liquido freni adeguato (vedi tabella LUBRIFICANTI).

Prestare attenzione a non superare il livello "MAX" che è identificato con il livello superiore del vetrino di ispezione.

Riposizionare la guarnizione nella sua sede e riposizionare il coperchio; avvitare

le due viti e pulire con un panno qualora si sia sporcato.

Controllare l'efficacia della frenata e se vi sono eventuali perdite del sistema frenante, in caso di mal funzionamento rivolgetevi ad un Concessionario Valenti Racing.

## PEDALE COMANDO FRENO POSTERIORE

Il pedale comando freno posteriore è posto ergonomicamente in fase di assemblaggio del veicolo.

E' possibile personalizzare la posizione del pedale freno in altezza ed il gioco del pedale.

## REGOLAZIONE POSIZIONE E GIOCO

La posizione del pedale freno può essere modificata nella sua altezza.

Per effettuare la modifica:

- Svitare il controdado (1);
- Avvitare o svitare la vite (2) fino a portare il pedale all'altezza voluta;
- Bloccare il registro (2) tramite il controdado (1).

Il gioco del pedale freno può essere modificato nella sua tolleranza.

Per effettuare la modifica:

- Svitare il controdado (3);
- Avvitare o svitare il dado di registro (4) fino a portare il gioco del pedale alla tolleranza richiesta;
- Bloccare il controdado (3).

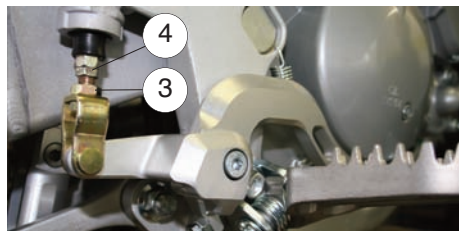

Accertarsi della presenza di gioco tra astina freno e pompa freno, per evitare che il freno resti azionato causando una prematura usura degli elementi frenanti.

## VERIFICA USURA PASTIGLIE

Si raccomanda di controllare ogni 2000 km il consumo delle pastiglie freno, in caso di utilizzo su fuoristrada, con

fango o sabbia, verificare il consumo al termine di ogni utilizzo.

L'usura delle pastiglie del freno dipende dall'uso, dal tipo di guida e di strada.

Il consumo oltre il limite del materiale d'attrito causerebbe il contatto del supporto metallico della pastiglia con il disco, con conseguente rumore metallico e fuoriuscita di scintille dalla pinza.

L'efficacia frenante, la sicurezza e l'integrità del disco, sarebbero così compromessi

Se lo spessore del materiale d'attrito, anche di una sola pastiglia, è inferiore a circa 1.5 mm sostituire immediatamente le pastiglie freno.

Per la sostituzione, rivolgersi al Concessionario Valenti Racing.

## SOSPENSIONI (modello RME 50, SM 50)

### Sospensione anteriore

Per la sostituzione dell'olio della forcella o per la sostituzione di un paraolio forcella, rivolgersi ad un Concessionario Valenti Racing, che vi garantirà un servizio accurato.

Per gli intervalli di manutenzione ( vedi scheda di **MANUTENZIONE** ), alla voce olio forcella e paraolio.

## CONTROLLO

Effettuare inoltre i seguenti controllo:

- Azionando la leva del freno anteriore, premere ripetutamente sul manubrio, facendo affondare la forcella.

La corsa deve essere dolce e non ci devono essere tracce d'olio sugli steli.

- Controllare il serraggio di tutti gli organi della sospensione anteriore.

Nel caso in cui si riscontrassero malfunzionamenti o si rendesse necessario l'intervento di personale specializzato, rivolgersi al Concessionario.

## REGOLAZIONE

Questo tipo di sospensione non prevede nessun tipo di regolazione.

La sospensione è regolata dalla Valenti Racing ed è calibrata per soddisfare e garantire il miglior confort di guida.

## SOSPENSIONE POSTERIORE

(modello RME 50, SM 50)

Per gli intervalli di manutenzione ( vedi scheda di **MANUTENZIONE** ), alla voce ammortizzatore posteriore.

## REGOLAZIONE

L'impostazione di base, della sospensione posteriore, è regolata dalla Valenti Racing ed è calibrata per soddisfare e garantire i miglior confort di guida.

E' comunque possibile personalizzare l'impostazione dell'assetto ammortizzatore tramite queste modifiche.

La regolazione ghiera (1) richiede l'utilizzo di una chiave specifica a gancio o di un punzone in alluminio.

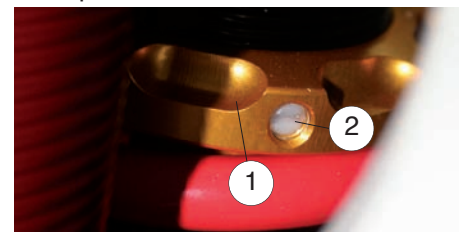

- Allentare il grano di fermo (2) utilizzando un cacciavite a taglio.

- Ruotare la ghiera (1) di registro fino alla posizione desiderata in relazione al vostro peso dello stile di guida, vedi **TABELLA IMPOSTAZIONI**;

- Serrare il grano di fermo ghiera (2).

## TABELLA IMPOSTAZIONI

Registro	Impostazione base con un singolo pilota (peso circa 70 Kg)	Impostazione con pilota e passeggero (peso circa 140 kg)
Grano + Ghiera	Lunghezza molla 240 mm	Lunghezza molla 232 mm

## REGOLAZIONE FRENO IDRAULICO AMMORTIZZATORE

• Taratura standard: da tutto chiuso, aprire 10 clic.

Per ottenere una frenatura più dolce ruotare la vite in senso orario.

Per ottenere una frenatura più forte ruotare la vite in senso anti-orario.

## SOSPENSIONE (modello RME 50 RACE)

Su questi modelli (RME 50 RACE) viene montata dalla Valenti Racing una forcella per la quale sono previsti due tipi di regolazioni.

La regolazione, al momento della vendita del veicolo, è standard; è tuttavia possibile modificare tale impostazione in base alle proprie preferenze e in base al tipo di strada che dovremmo percorrere.

La regolazione non prevede procedure complicate ma, se non si è sicuri di procede nel modo corretto, è preferibile recarsi presso il Concessionario Valenti Racing.

## COMPRESSIONE

Taratura Standard: da tutto chiuso, aprire 9 clic.

Per ottenere una frenatura più dolce, ruotare il registro in senso anti-orario; agire inversamente per ottenere una frenatura più efficace.

Per effettuare la regolazione di compressione, rimuovere il tappo di sicurezza in gomma con un cacciavite.

## ESTENSIONE

Taratura standard: da tutto chiuso, aprire 12 clic.

Per ottenere una frenatura più dolce, ruotare il registro in senso anti-orario; agire inversamente per ottenere una frenatura più efficace.

## SOSPENSIONE POSTERIORE

(modello RME 50 RACE)

Su questi modelli (RME 50 RACE) viene montata dalla Valenti Racing un ammortizzatore per la quale sono previsti quattro tipi di regolazioni.

- Regolazione molla,
- Regolazione alte velocità,
- Regolazione basse velocità,
- Regolazione estensione.

La regolazione, al momento della vendita del veicolo, è standard; è tuttavia possibile modificare tale impostazione in base alle proprie preferenze e in base al tipo di strada che dovremmo percorrere.

## REGOLAZIONE PRECARICO MOLLA AMMORTIZZATORE

L'impostazione di base, della sospensione posteriore, è regolata dalla Valenti Racing ed è calibrata per soddisfare e garantire i miglior confort di guida.

E' comunque possibile personalizzare l'impostazione dell'assetto ammortizzatore tramite queste modifiche.



La regolazione ghiera (1) richiede l'utilizzo di una chiave specifica a gancio o di un punzone in alluminio.

- Allentare il grano di fermo (2) utilizzando un cacciavite a taglio.
- Ruotare la ghiera (1) di registro fino alla posizione desiderata in relazione al vostro peso dello stile di guida, vedi TABELLA IMPOSTAZIONI;
- Serrare il grano di fermo ghiera (2).

### TABELLA IMPOSTAZIONI

Registro	Impostazione base con un singolo pilota (peso circa 70 Kg)	Impostazione con pilota e passeggero (peso circa 140 kg)
Grano + Ghiera	Lunghezza molla 240 mm	Lunghezza molla 232 mm

### REGOLAZIONE FRENO IDRAULICO AMMORTIZZATORE

L'ammortizzatore è provvisto di regolazioni separate per la corsa di compressione e quella di estensione.

#### COMPRESSIONE



**Regolazione alte Velocità:**  
 Taratura standard: da tutto chiuso aprire 12 clic.  
 Per questa taratura va utilizzata una chiave a esagono da 15mm.

**Regolazione basse Velocità:**  
 taratura standard: da tutto chiuso aprire 12 clic.  
 Per questa taratura va utilizzata una chiave a brugola da 5mm.

#### ESTENSIONE

Taratura standard: da tutto chiuso aprire 12 clic.

Per questa taratura va utilizzata una chiave a brugola da 5mm.





## CATENA

Il veicolo è dotato di una catena con passo 428 con maglia di giunzione. In caso di smontaggio e montaggio della catena, accertarsi che la molletta della maglia di giunzione sia installata con la parte aperta rivolta in direzione opposta al verso di avanzamento.

Un eccessivo allentamento della catena potrebbe farla uscire dal pignone, causando incidenti o gravi danni al veicolo. Controllare regolarmente il gioco, e se necessario provvedere alla regolazione.

Per la sostituzione della catena, rivolgersi esclusivamente a un concessionario Valenti Racing.

Una manutenzione corretta può salvaguardare la prema turata usura di catena, corona e pignone. Eseguire gli interventi di manutenzione, più frequentemente, se si usa il veicolo in condizioni di strade polverose e/o fangose.

Per i prodotti consigliati per la lubrificazione e la pulitura della catena consul-

tare la tabella LUBRIFICANTI a pag.

## CONTROLLO DEL GIOCO

- Arrestare il motore;
- Posizionare il veicolo sul cavalletto;
- Posizionare la leva del cambio in folle;

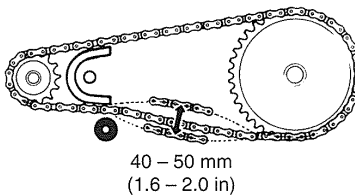

- Controllare che l'oscillazione verticale, in un punto intermedio tra pignone e corona nel ramo inferiore della catena, sia di circa 40mm.
- Spostare il veicolo in avanti, in modo da controllare l'oscillazione verticale della catena anche in altre posizioni; anche in altre posizioni; il gioco deve rimanere costante in tutte le fasi della rotazione della ruota.

Se si presentassero maglie grippate, arrugginite o zone superiori ai 40mm, rivolgetevi ad un concessionario Valenti Racing.

## REGOLAZIONE

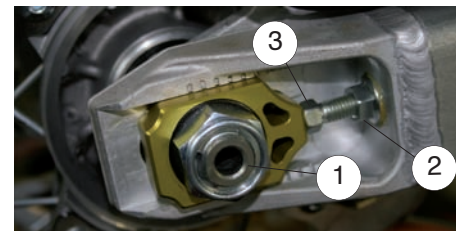

- Allentare il dado ruota (1);
- Allentare il controdado (2);
- Agire sulla vite (3) che servirà ad allungare o accorciare il gioco catena;
- Agire nello stesso modo sul lato opposto, portandola nella stessa posizione;
- Verificare l'allineamento della ruota tramite gli appositi riferimenti sul forcellone;
- Bloccare il dado (1) mantenendo il tendicatena in battuta su registro;
- Bloccare il controdado (2).

Coppia di serraggio ruota posteriore 80Nm (8 Kgm).

## FILTRO ARIA

Non adoperare benzina o solventi infiammabili per il lavaggio del filtro, per evitare possibili incendi o esplosioni.

Per gli intervalli di manutenzione vedi tabella MANUTENZIONE PERIODICA alla voce filtro aria.

Per una corretta pulizia del filtro aria è necessario estrarlo dal veicolo.

## RIMOZIONE

- Rimuovere la sella del veicolo;
- Pulire il più possibile la cassa filtro da polvere e corpi estranei;
- Svitare la vite (1);

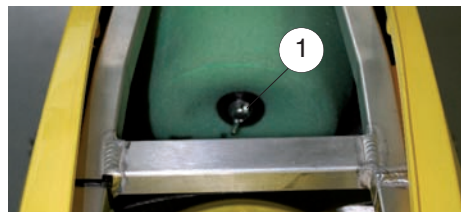

- Sfilare il filtro completo di gabbia di contenimento.

## PULIZIA

Si raccomanda di utilizzare solo detergenti puliti

- Estrarre il filtro dalla gabbia di contenimento.
- Lavare il filtro con l'apposito detergente per filtri;
- Asciugare bene il filtro con carta pulita;
- Applicare sul filtro l'olio specifico per i filtri.
- Strizzare e asciugare il liquido in eccesso.

Il filtro deve essere ben impregnato ma non gocciolante.

## SOSTITUZIONE

Sostituire il filtro con uno nuovo dello stesso tipo.

## RIMONTAGGIO

- Inserire il filtro, completo di gabbia, nell'apposita sede della cassa filtro;
- Avvitare e serrare manualmente la vite (1).
- Rimontare la sella.

## LIQUIDO REFRIGERANTE

Il liquido refrigerante è:

- Nocivo per la salute, se respirato, ingerito, o se viene a contatto con la pelle può arrecare gravi conseguenze;
- Irritante per la pelle;
- Dannoso per l'ambiente.

Sono da evitare :

- Il contatto con la pelle;
- L'inalazione dei vapori;
- L'ingestione;
- Lo spargimento e la dispersione nell'ambiente;
- L'esposizione all'aria.

Durante il rifornimento e in vicinanza di vapori di carburante:

- È vietato fumare;
- È vietato l'utilizzo di fiamme libere, scintille o qualsiasi altra fonte che possa innescare l'accensione o l'esplosione;
- E' vietato tenere motore e luci accese.

In caso di Ingestione non provocare il vomito, bensì recarsi con urgenza in un centro di primo soccorso, indicando la causa e le modalità di infortunio.

In caso di contatto con la pelle lavare immediatamente la parte coinvolta con acqua e sapone, ripetendo l'operazione fino a quando non vi siano più residui. In caso di contatto con gli occhi o orecchie, sciacquare immediatamente le parti coinvolte con abbondante acqua, recarsi con urgenza in un centro di primo soccorso, indicando la causa e le modalità dell'infortunio.

In caso di contatto con gli indumenti, se indossati, spogliarsi e lavarsi abbondantemente con acqua e sapone.

Sostituire gli indumenti sporchi con provvedendo al più presto al loro lavaggio. Se intenzionalmente si è versato del liquido dei freni, detergere e pulire la zona coinvolta.

Nelle operazioni di manutenzione usare sempre guanti in lattice a protezione delle mani.

**Tenere lontano dalla portata dei bambini.**

**Non disperdere il liquido nell'ambiente.**

## CONTROLLO

Il controllo del livello deve essere effettuato a motore freddo nel seguente modo:

- Tenere il veicolo in posizione verticale rispetto al terreno;
- Svitare il tappo (1) sopra al radiatore;



- Controllare che il liquido di raffreddamento copra tutti gli elementi del radiatore;
- In caso di bisogno aggiungere il liquido;
- Avvitare il tappo (1) sopra al radiatore.

NOTA: mai svitare il tappo di carico del radiatore a motore caldo onde evitare ustioni per la pelle.

Rimuovere il tappo del liquido di raffreddamento solo con motore a temperatura ambiente.

Verificare, inoltre, che il tubo di sfogo non presenti strozzature.

## CARBURATORE / COMANDO GAS

Per il controllo del regime del minimo è necessario che il motore del veicolo sia alla temperatura normale di funzionamento.

Se il controllo dovesse essere effettuato a motore freddo la taratura risulterebbe falsata.

### VERIFICA

- Percorrere qualche chilometro, fino al raggiungimento della temperatura normale di funzionamento, quindi arrestare il veicolo.
- Posizionarlo sul cavalletto.

Agire con cautela e stare attenti a non scottarsi con le parti calde del motore. Operare sul lato sinistro del veicolo.

Il regime di rotazione del minimo motore dovrà essere di circa 1800-1900 giri/min.

Qualora il motore, senza agire sul comando dell'acceleratore, faccia difficoltà a rimanere acceso, vuol dire che bisogna effettuare la regolazione

del minimo agendo sulla vite di registro sul carburatore.

### REGOLAZIONE MINIMO MOTORE

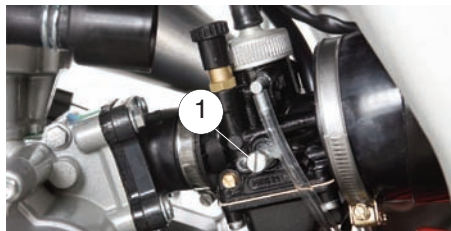

Intervenire sulla vite di registro (1) posta sul carburatore.

- **AVVITANDO** (senso orario) il numero di giri motore aumenta.
- **SVITANDO** (senso anti-orario) il numero di giri motore diminuisce.

Per controllare il corretto funzionamento e se il minimo resta stabile, agire sulla manopola dell'acceleratore, accelerare e decelerare alcune volte.

Non intervenire sulla vite dell'aria per non variare la taratura della carburazione.

In caso di necessità, rivolgetevi al Concessionario Valenti Racing.

## COMANDO GAS

La corsa a vuoto (A) della manopola dell'acceleratore deve essere di 2-3mm, misurata sul bordo della manopola stessa.

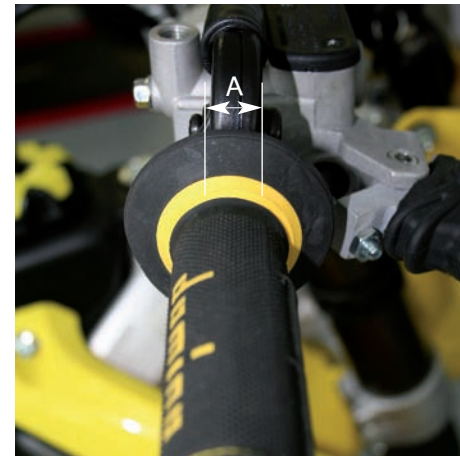

Per gli intervalli di manutenzione vedi scheda di MANUTENZIONE PERIODICA alla voce comando acceleratore.

## REGOLAZIONE

- Posizionare la moto sul cavalletto;
- Sfilare la cuffia di protezione (1);
- Allentare la ghiera (2) ;
- Ruotare il registro (3) in modo da ripristinare il valore prescritto.

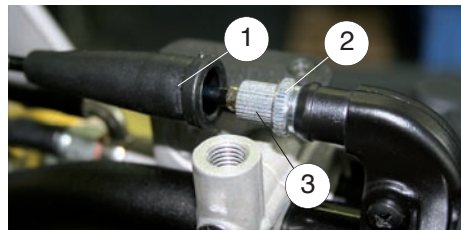

Dopo la regolazione:

- Bloccare manualmente la rotazione del registro (3) e serrare la ghiera (2).
- Verificare la corsa a vuoto (A).

Se l'esito è positivo:

- Riposizionare la cuffia di protezione (1).

Controllare, girando il manubrio a destra e sinistra che il minimo del veicolo non subisca variazioni.

Inoltre controllare anche che la manopola dell'acceleratore, una volta rilasciata, torni automaticamente in posizione di riposo.

## CANDELA

La candela è un organo molto importante per la resa del motore, prestare attenzione alle sue caratteristiche tecniche.

### SMONTAGGIO E PULIZIA CANDELA

Per questa operazione è necessario che il motore sia freddo.

Pulire accuratamente la testa del motore prima di iniziare a smontare.

- Togliere la pipetta candela (1);

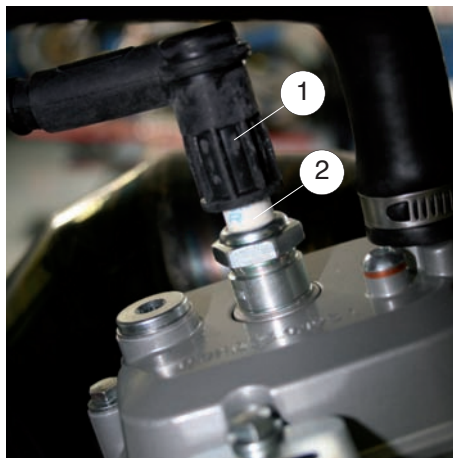

- Sbloccare la candela (2) con l'apposita chiave e svitarla a mano fino a completa

fuoriuscita;

- Pulire la candela (2) con una spazzola metallica;
- Verificare la distanza tra gli elettrodi che deve essere di 0,5 - 0,6mm;
- Rimontare la candela (2) avvitandola prima a mano, usare la chiave solo per il serraggio finale;
- Riposizionare la pipetta candela (1) assicurandosi di averla inserita in modo corretta.

Sostituire la candela ogni 3000Km.

## IMPIANTO ELETTRICO

Difficilmente avvengono danni all'impianto elettrico. Più probabilmente si può verificare che qualche lampadina si possa fulminare e quindi se ne richieda la sostituzione.

### LEGENDA SCHEMA ELETTRICO

- C1 = FANALE POSTERIORE
- C2 = INDICATORE DI DIREZIONE POSTERIORE DESTRO E SINISTRO
- C3 = REGOLATORE
- C4 = RISERVA CARBURANTE
- C5 = SENSORE DI VELOCITA'
- C6 = LIVELLO OLIO
- C7 = DEVIOLUCI
- C8 = CONDENSATORE
- C9 = INDICATORE DI DIREZIONE ANTERIORE DESTRO E SINISTRO
- C10 = FANALE ANTERIORE
- C11 = LUCE POSIZIONE ANTERIORE
- C12 = CHIAVE
- C13 = CRUSCOTTO
- C14 = MASSA TELAIO
- C15 = GENERATORE
- C16 = INTERMITTENZA
- C17 = AVVISATORE ACUSTICO
- C18 = INTERRUTTORE STOP ANTERIORE
- C19 = INTERRUTTORE STOP POSTERIORE

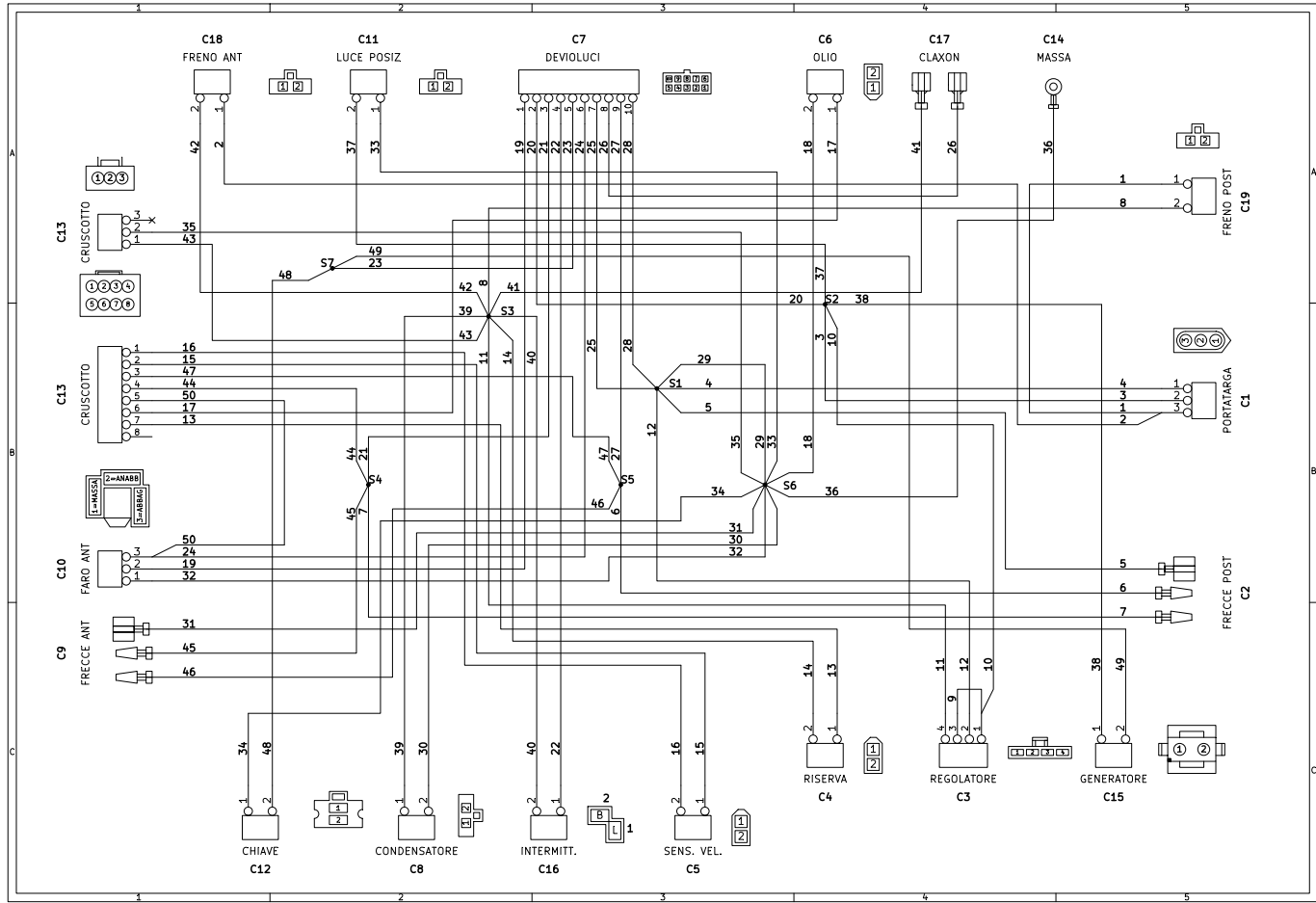

## SOSTITUZIONE LAMPADINA FARO ANTERIORE

Nel fanale anteriore sono alloggiare:

- Una lampadina luce di posizione;
- Una lampadina luce anabbagliante / abbagliante.

### ACCESSO ALLE LAMPADINE

- Posizionare il veicolo sul cavalletto;
- Sganciare i due elastici e le due viti che fissano la mascherina portafanale.

Il portafanale, completo di fanale anteriore, rimane collegato al cablaggio elettrici. Non forzare il cablaggio elettrico.

- Rimuovere delicatamente il connettore delle lampadina
- Sganciare il connettore della lampadina di posizione.

## LAMPADINA POSIZIONE

Per estrarre la lampadina di posizione non tirare i cavi elettrici con forza.

- Afferrare il gommino (1)

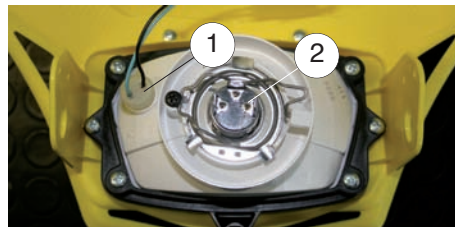

- Sfilare la lampadina di posizione e sostituirla con una dello stesso tipo.
- Inserire il gommino nel fanale.

## LAMPADINA ANABBAGLIANTE / ABBAGLIANTE

- Sfilare la gomma di protezione;
- Sganciare la molletta di bloccaggio portalam-pada (2) e rimuoverla;
- Premere moderatamente la lampadina e ruotarla in senso antiorario;
- Estrarre la lampadina dalla sede e procedere alla sostituzione.

Una volta cambiata la lampadina, per rimontare il gruppo Fanale Anteriore, basta procedere in maniera inversa rispetto le fasi di smontaggio.



## PULIZIA DEL VEICOLO

E' bene che il veicolo venga lavato periodicamente, per mantenere il buono stato dei suoi componenti.

Premesso che, prima del lavaggio del motociclo, è necessario proteggere opportunamente dall'acqua le seguenti parti:

- Apertura posteriore dello scarico;
- Aspirazione filtro aria;

**Evitare di insistere con getti d'acqua o aria ad alta pressione sulle parti elettriche.**

Dopo il lavaggio:

- Lubrificare i punti riportati nella "tabella di manutenzione"
- Effettuare un breve riscaldamento del motore
- Prima di guidare il motociclo, provare i freni.

Non lubrificare o passare cera sui dischi freno per non provocare una perdita di efficienza dell'impianto frenante con conseguente rischio di incidente.

Pulire il disco con l'apposito prodotto. Vedi tabella LUBRIFICANTI a pag.

RME RACE

RME

SM

	Perimetrale, in lega d'alluminio con parte posteriore scomponibile		
Telaio	Perimetrale, in lega d'alluminio con parte posteriore scomponibile		
Interasse	1.380 mm	1.380 mm	1.380 mm
Inclinazione canotto di sterzo	27°30'	27°30'	26°80'
lunghezza	2.160 mm	2.160 mm	2.080 mm
Larghezza	805 mm	805 mm.	805 mm.
Altezza	1.230 mm	1.230 mm	1.180 mm
Altezza sella	920 mm	920 mm	880 mm
Peso in ordine di marcia	82 kg.	83 kg.	85 kg.
Capacità serbatoio	6,9 lt. (compresa riserva 1 lt)	6,9 lt. (compresa riserva 1 lt)	6,9 lt. (compresa riserva 1 lt)
Capacità serbatoio miscelatore	Non previsto	1,5 lt (compresa riserva 0,4 lt)	1,5 lt (compresa riserva 0,4 lt)
Capacità circuito raffreddamento	N° 2 radiatori 1 lt.	N° 1 radiatore 0,6 lt.	N° 1 radiatore 0,6 lt.
Sospensione anteriore	TECH da 43 mm regolabile in compressione ed estensione, corsa 270 mm	TECH da 43 mm, corsa 270 mm	TECH da 43 mm, corsa 270 mm
Sospensione posteriore	EXTREME TECH tripla regolazione idraulica, precarico molla, con leveraggio progressivo, escursione ruota 280 mm	EXTREME TECH regolazione freno idraulico estensione e precarico molla, con leveraggio progressivo, escursione ruota 280 mm	EXTREME TECH regolazione freno idraulico estensione e precarico molla, con leveraggio progressivo, escursione ruota 280 mm
Forcellone	idroformato, in lega di alluminio	idroformato, in lega di alluminio	idroformato, in lega di alluminio
Freno anteriore	Disco 260 mm. a margherita flottante		Disco 300 mm a margh. flottante
Freno posteriore	Disco 220 mm a margherita		
Cerchi	lega d'alluminio, colore giallo		Lega d'alluminio, col. nero
Pneumatico anteriore	90/90-21		100/80-17
Pneumatico posteriore	110/80-18		130/70-17
Contachilometri	Multifunzione digitale		
Motore	Derbi 2 tempi, monocilindrico, raffreddato a liquido		
Carburante	Miscela di benzina e olio ( NILS sint S ) al 2%	Miscela di benzina e olio ( NILS for mix ) con miscelatore automatico	
Aspirazione	Lamellare nel carter	Lamellare nel carter	Lamellare nel carter
Alésaggio e corsa	39,88 mm x 40,0 mm	39,88 mm x 40,0 mm	39,88 mm x 40,0 mm
Cilindrata	49,9 cm <sup>3</sup>	49,9 cm <sup>3</sup>	49,9 cm <sup>3</sup>
Rapporto compressione	12,5:1	12,5:1	12,5:1
Carburatore	DELL'ORTO PHBG 21 R	DELL'ORTO PHBG 21 R	DELL'ORTO PHBG 21 R
Frizione	Multidisco in bagno d'olio ( campana a denti dritti )		
Trasmissione	Cambio a 6 rapporti		
Trasmissione finale	A catena (Z 11/58)		
Avviamento	Kick starter (anche con marcia inserita)		
Colore	Giallo / Nero		Bianco / Blu o Giallo / Nero

\* equipaggiato su tutti i modelli



# VALENTI

Racing

[www.valentiracing.it](http://www.valentiracing.it)

consiglia



[www.nils.eu](http://www.nils.eu)

<b>DUO SYNT</b>	Olio motore 2T 100% sintetico	<i> racing</i>
<b>FOR MIX</b>	Olio motore 2T sintetico	
<b>FOR FORK</b>	Olio forcella 2,5W-5W-7,5W	<i> racing</i>
<b>FOR CLUTCH</b>	Olio frizione cambio indicato per moto 2T	
<b>FOR AIR FILTER</b>	Olio che migliora le prestazioni dei filtri aria lavabili (tipo spugna), mantenendo la carburazione	
<b>BRAKE FLUID</b>	Olio freni DOT4 o DOT5.1	
<b>POLAR PLUS</b>	Concentrato anticongelante	
<b>SILICON GREASE</b>	Grasso indicato per gomme, guarnizioni, copertone-mousse	
<b>FOR CHAIN OFF ROAD</b>	Spray lubrificante per catene, uso off-road	<i> racing</i>
<b>SILICON RACE</b>	Spray protettivo e ravviante per carene, plastiche e gomme	
<b>BRAKE CLEANER</b>	Pulitore universale	
<b>4 ALL</b>	Lubrificante universale	





**VALENTI Racing s.r.l.**  
V.le Martiri della Libertà, 238 LISSONE -MB-  
Tel. +39 039.2450192 - Fax +39 039.2452993  
[www.valentiracing.com](http://www.valentiracing.com)